

INSPIRON™

セットアップガイド

DELL™
YOURS IS HERE

INSPIRON™

セットアップガイド

規制適合モデル：DCSLF

メモ、注意、警告



メモ：コンピュータを使いやすくするための重要な情報を説明しています。



注意：ハードウェアの損傷またはデータの損失の可能性を示し、その危険を回避するための方法を記載しています。



警告：物質的損害、けが、または死亡の原因となる可能性があることを示しています。

この文書の情報は、事前の通知なく変更されることがあります。

© 2010 すべての著作権は Dell Inc. にあります。

Dell Inc. の書面による了解なく、いかなる方法によってもこれらの文書を複製することは禁止されています。

本書に使用されている商標：Dell、DELL のロゴ、YOURS IS HERE、Inspiron、Solution Station、および DellConnect は Dell Inc. の商標です。Intel および Pentium は、米国およびその他の国における Intel Corporation の登録商標であり、Core は、米国およびその他の国における Intel Corporation の商標です。Microsoft、Windows、Windows Vista、および Windows Vista スタートボタンロゴは、米国および / またはその他の国における Microsoft Corporation の商標または登録商標です。Blu-ray Disc は、Blu-ray Disc Association の商標です。Bluetooth は Bluetooth SIG、Inc. の登録商標で、Dell はライセンスに基づいて使用しています。

本書では、上記記載以外の商標および会社名が使用されている場合がありますが、これらの商標や会社名は、一切 Dell Inc. に帰属するものではありません。

目次

Inspiron デスクトップのセットアップ	5	背面パネルコネクタ	24
コンピュータをセットアップする前に	5	ソフトウェア機能	26
後方の安定フットを伸ばす	6	Dell Dock	27
キーボードおよびマウスの接続	7	Dell DataSafe オンラインバックアップ	29
モニタの接続	8	問題の解決	30
ネットワークケーブルの接続 （オプション）	10	ビープコード	30
電源ケーブルの接続	11	ネットワークの問題	31
電源ボタンを押す	12	電源の問題	32
Microsoft Windows のセットアップ	13	メモリの問題	34
システムリカバリメディアの作成 （推奨）	14	フリーズおよびソフトウェアの問題	35
インターネットへの接続（オプション）	15	サポートツールの使い方	38
Inspiron デスクトップの使い方	20	Dell Support Center （デルサポートセンター）	38
前面図の機能	20	My Dell Downloads	39
背面図の機能	22	システムメッセージ	40

ハードウェアトラブルシューティング.....	43	情報およびリソースの検索方法.....	66
Dell Diagnostics (診断) プログラム.....	43	基本仕様.....	68
オペレーティングシステムの復元.....	49	付録.....	72
システムの復元.....	50	Macrovision 製品通知.....	72
Dell DataSafe ローカルバックアップ.....	51	NOM または公式メキシコ標準 (メキシコのみ).....	73
システムリカバリメディア.....	54	索引.....	74
Dell Factory Image Restore.....	55		
困ったときは.....	58		
テクニカルサポートおよびカスタマーサービス.....	59		
DellConnect.....	59		
オンラインサービス.....	60		
24 時間納期案内電話サービス.....	61		
製品情報.....	61		
保証期間中の修理、または返金のための返品.....	62		
お問い合わせになる前に.....	62		
デルへのお問い合わせ.....	64		

Inspiron デスクトップのセットアップ

本項では、Inspiron™ デスクトップのセットアップに関する情報を提供します。

 **警告**：本項の手順を開始する前に、お使いのコンピュータに同梱の安全手順をお読みください。安全にお使いいただくためのベストプラクティスの追加情報に関しては、www.dell.com/regulatory_compliance の規制順守に関するホームページをご覧ください。

コンピュータをセットアップする前に

コンピュータは、電源へ容易にアクセスでき、十分な通風のある平らな場所に設置してください。

コンピュータ周辺の通風を制限すると、過熱の原因となる場合があります。オーバーヒートを防ぐために、コンピュータ背面に最低 10.2 cm およびその他すべての側面に最低 5.1 cm のすきまがあるようにします。電源が入っている場合は、お使いのコンピュータをキャビネットまたは引き出しなど閉鎖された空間には置かないでください。

後方の安定フットを伸ばす

コンピュータを直立位置に立てた状態でコンピュータ後方を慎重に持ち上げ、安定フットを外側に向けて回転させます。伸ばされた安定フットにより、システムの最大安定性が確実にになります。

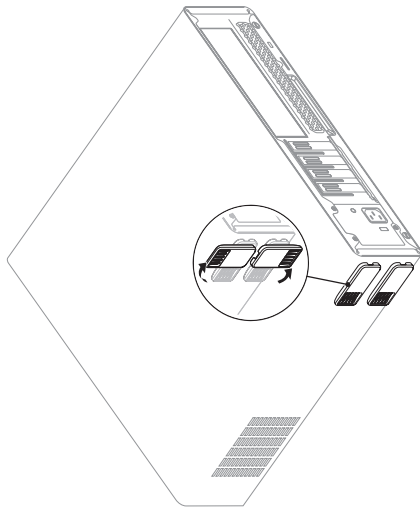

キーボードおよびマウスの接続

コンピュータの背面パネルにある USB コネクタを使って USB キーボードおよびマウスを接続します。

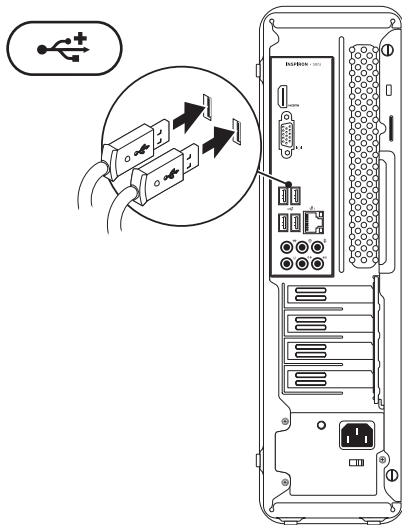

モニタの接続









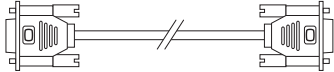
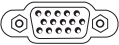

お使いのコンピュータには内蔵 VGA および HDMI ビデオコネクタが装備されています。

 **メモ**：外付けグラフィックスカードを購入された場合は、DVI コネクタが利用できる場合があります。

HDMI-to-DVI アダプタおよび追加の HDMI または DVI ケーブルは、www.dell.com/jp でご購入いただけます。

お使いのコンピュータおよびモニタで利用できるコネクタに基づいて適切なケーブルを使用してください。次の表を参照して、お使いのコンピュータおよびモニタのコネクタを確認してください。

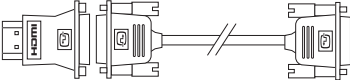
 **メモ**：単一のディスプレイを接続する場合は、お使いのコンピュータのコネクタのうち1つのコネクタにのみモニタを接続するようにしてください。

接続タイプ	コンピュータ	ケーブル	ディスプレイ
VGA-to-VGA (VGA ケーブル)			
DVI-to-DVI (DVI ケーブル)			
HDMI-to-HDMI (HDMI ケーブル)			
HDMI-to-DVI (HDMI-to-DVI アダプタ + DVI ケーブル)			

ネットワークケーブルの接続 (オプション)

コンピュータのセットアップにネットワーク接続は必要ありませんが、ケーブル接続（ブロードバンドデバイスまたはイーサネットジャックなど）を使用した既存のネットワークまたはインターネット接続がある場合、この時点で接続可能です。

メモ：ネットワークコネクタ（RJ-45 コネクタ）に接続するにはイーサネットケーブルのみを使用してください。モデムケーブルはモデムコネクタ（RJ-11 コネクタ）にのみ接続し、ネットワークコネクタ（RJ-45 コネクタ）には接続しないでください。

お使いのコンピュータをネットワークまたはブロードバンドデバイスに取り付ける場合は、ネットワークケーブルの一端をネットワークポートまたはブロードバンドデバイスのいずれかに接続します。ネットワークケーブルのもう一端を、コンピュータ背面にあるネットワークコネクタ（RJ-45 コネクタ）に接続します。カチッという感触があれば、ネットワークケーブルはしっかりと接続されています。

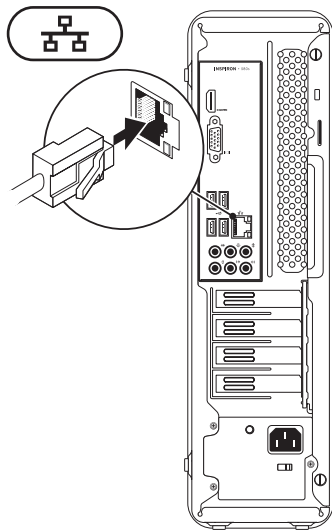

電源ケーブルの接続

△ 注意：コンピュータへの損傷を避けるため、電圧セレクトスイッチがお住まいの地域の AC 電源に最も近い電圧に設定されていることを確認してください。

電圧セレクトスイッチの位置に関しては、22 ページの「背面の機能」を参照してください。

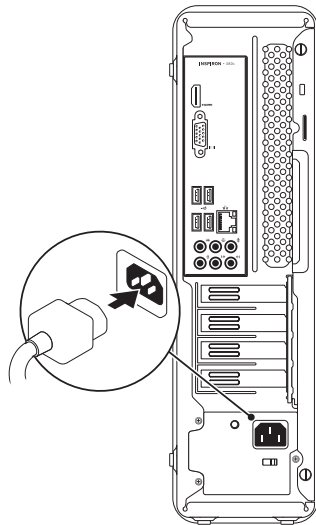

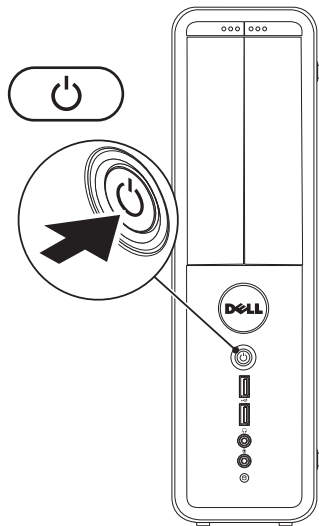

電源ボタンを押す



Microsoft Windows のセットアップ

お使いの Dell コンピュータには Microsoft® Windows® オペレーティングシステムが事前に設定されています。Windows を初めてセットアップするには画面に表示される手順に従ってください。これらの手順は必要なもので、完了に時間がかかる場合があります。Windows セットアップ画面にはライセンス契約の受諾、設定の選択、およびインターネット接続のセットアップなど、いくつかの手順が示されます。

 **注意：**オペレーティングシステムのセットアッププロセスを妨げないようにしてください。プロセスを妨げるとコンピュータが使用不能になる場合があります、オペレーティングシステムを再インストールする必要があります。

 **メモ：**お使いのコンピュータの最適パフォーマンスのため、support.jp.dell.com から、お使いのコンピュータ用の最新 BIOS およびドライバをダウンロードしてインストールすることをお勧めします。

 **メモ：**オペレーティングシステムと機能に関する詳細は、support.jp.dell.com/MyNewDell を参照してください。

システムリカバリメディアの作成（推奨）

- ✎ **メモ**：Microsoft Windows をセットアップしてからすぐに、システムリカバリメディアを作成することをお勧めします。

システムリカバリメディアは、お使いのコンピュータのデータファイルを維持しながら、コンピュータをご購入時の動作状態に戻すために使用できます（『オペレーティングシステム』ディスクは必要ありません）。ハードウェア、ソフトウェア、ドライバ、またはその他システム設定への変更により、コンピュータが望ましくない動作状態になった場合に、システムリカバリメディアをご利用いただけます。

システムリカバリメディアを作成するには次が必要です。

- Dell DataSafe ローカルバックアップ
- USB キー（最低容量 8 GB）または DVD-R/DVD+R/Blu-ray™ ディスク

- ✎ **メモ**：Dell DataSafe ローカルバックアップは書き換え可能ディスクをサポートしません。

システムリカバリメディアを作成するには次の手順を実行します。

1. コンピュータの電源が入っていることを確認します。
2. ディスクまたは USB キーをコンピュータに挿入します。
3. **Start**（スタート） → **Programs**（プログラム） → **Dell DataSafe Local Backup**（Dell DataSafe ローカルバックアップ）とクリックします。
4. **Create Recovery Media**（リカバリメディアの作成）をクリックします。
5. 画面に表示される指示に従ってください。

- ✎ **メモ**：システムリカバリメディアの使用に関する詳細は、54 ページの「システムリカバリメディア」を参照してください。

インターネットへの接続 (オプション)

インターネットに接続するには、外付けモデムまたはネットワーク接続、およびインターネットサービスプロバイダ (ISP) が必要です。

外付けの USB モデムまたは WLAN アダプタがオリジナルのオーダーに含まれていなかった場合、www.dell.com/jp でご購入いただけます。

有線接続のセットアップ

- ダイヤルアップ接続を使用している場合は、インターネット接続を設定する前に、モデムケーブルをモデム (オプション) および電話ジャックに接続して下さい。
- DSL またはケーブル/衛星モデム接続をお使いの場合は、セットアップ手順はお使いの ISP または携帯電話サービスにお問い合わせください。

有線インターネット接続のセットアップを完了するには、17 ページの「インターネット接続のセットアップ」にある手順に従ってください。

ワイヤレス接続のセットアップ

 **メモ**：ワイヤレスルーターをセットアップするには、ルーターに同梱のマニュアルを参照してください。

ワイヤレスインターネット接続を使用するには、まず、ワイヤレスルーターに接続する必要があります。

ワイヤレスルーターへの接続のセットアップには、次の手順を実行します。

Windows Vista®

1. 開いているファイルをすべて保存してから閉じ、実行中のプログラムをすべて終了します。
2. **Start**（スタート） → **Connect To**（接続）をクリックします。
3. 画面の手順に従ってセットアップを完了します。

Windows® 7

1. 開いているファイルをすべて保存してから閉じ、実行中のプログラムをすべて終了します。
2. **Start** (スタート)  → **Control Panel** (コントロールパネル) とクリックします。
3. 検索ボックスで `network` (ネットワーク) と入力し、**Network and Sharing Center** (ネットワークと共有センター) → **Connect to a network** (ネットワークへ接続) とクリックします。
4. 画面の手順に従ってセットアップを完了します。

インターネット接続のセットアップ

ISP および ISP が提供するオプションは国によって異なります。お住まいの国で提供されている内容については ISP にご連絡ください。

過去にインターネットの接続に成功したにもかかわらず、今回接続できない場合は、ISP のサービスが停止している可能性があります。サービスの状態について ISP に確認するか、後でもう一度接続してみてください。

ご利用の ISP 情報が必要です。ISP の情報がない場合には、**インターネットの接続** ウィザードから情報を入力できます。

インターネット接続をセットアップするには次の手順を実行します。

Windows Vista

 **メモ**：以下の手順は、Windows のデフォルトビュー用ですので、お使いの Dell™ コンピュータを Windows クラシック表示に設定した場合は動作しない場合があります。

1. 開いているファイルをすべて保存してから閉じ、実行中のプログラムをすべて終了します。
2. **Start** (スタート) → **Control Panel** (コントロールパネル) とクリックします。
3. 検索ボックスで **network** (ネットワーク) と入力し、**Network and Sharing Center** (ネットワークと共有センター) → **Set up a connection or network** (接続またはネットワークのセットアップ) → **Connect to the Internet** (インターネットの接続) とクリックします。
Connect to the Internet (インターネットの接続) ウィンドウが表示されます。

 **メモ**：選択する接続方法がわからない場合には、**Help me choose** (選択の援助) をクリックするか、ご利用の ISP にお問い合わせください。

4. 画面の指示に従い、ご利用の ISP より提供されるセットアップ情報を使用してセットアップを完了します。

Windows 7



1. 開いているファイルをすべて保存してから閉じ、実行中のプログラムをすべて終了します。
 2. **Start** (スタート)  → **Control Panel** (コントロールパネル) とクリックします。
 3. 検索ボックスで `network` (ネットワーク) と入力し、**Network and Sharing Center** (ネットワークと共有センター) → **Set up a new connection or network** (新規接続またはネットワークのセットアップ) → **Connect to the Internet** (インターネットの接続) とクリックします。
Connect to the Internet (インターネットの接続) ウィンドウが表示されます。
-  **メモ**：選択する接続方法がわからない場合には、**Help me choose** (選択の援助) をクリックするか、ご利用の ISP にお問い合わせください。
4. 画面の指示に従い、ご利用の ISP より提供されるセットアップ情報を使用してセットアップを完了します。



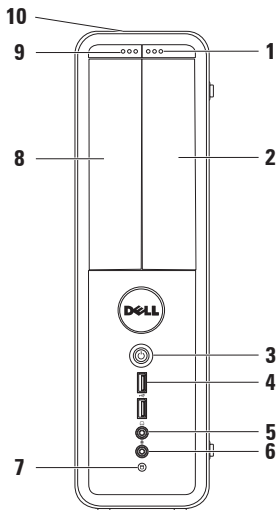

Inspiron デスクトップの使い方

本項では、Inspiron™ デスクトップで利用できる機能に関する情報を提供します。

前面図の機能



- 1 FlexBay ドライブ 取り出しボタン** — これを押すとフレックスベイカバーが開きます。
- 2 FlexBay スロット** — オプションのメディアカードリーダーまたは追加のハードディスクドライブをサポートできます。
-  **電源 ボタン** — ボタンを押すと、コンピュータがオンまたはオフになります。このボタンの中央のライトが電源の状態を示します。
メモ：電源問題に関する情報は、32 ページの「電源の問題」を参照してください。
-  **USB 2.0 コネクタ (2)** — メモリキー、デジタルカメラ、および MP3 プレーヤーなど、時々使用する USB デバイスを接続します。

- 5  **ヘッドフォンコネクタ** — ヘッドフォンを接続します。
メモ: パワードスピーカ、またはサウンドシステムを接続するには、お使いのコンピュータの背面にあるオーディオコネクタを使用します。
- 6  **ライン入力またはマイクコネクタ** — 音声用にマイクを接続、またはオーディオ入力用にオーディオケーブルを接続します。
- 7  **ハードディスクドライブ動作ライト** — コンピュータがデータを読み書きすると点灯します。点滅する白いライトはハードディスクドライブが動作していることを示します。
 **注意:** データの損失を避けるため、ハードディスクドライブの動作ライトが点滅しているときは決してコンピュータの電源を切らないでください。
- 8 **光学ドライブ** — CD、DVD、および Blu-ray Disc (オプション) の再生または録音を行います。ディスクを光学ドライブトレイに置く時は、印刷面または筆記部分が光学ドライブトレイと向き合わないようしてください。
- 9 **光学ドライブ取り出しボタン** — これを押すと光学ドライブトレイが引き出されます。
- 10 **サービスタグおよびエクスプレスサービスコード (シャシの上部後方にあります)** — サービスタグは、デルサポートサイトにアクセスする際やテクニカルサポートに問い合わせる際に、コンピュータを識別するために役立ちます。



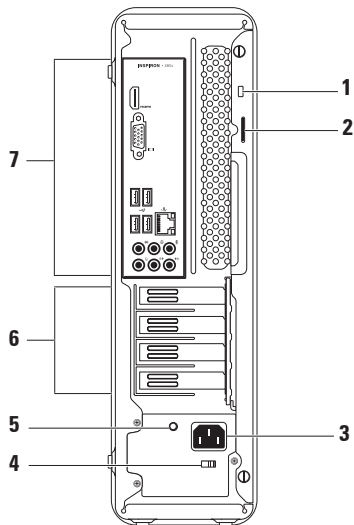





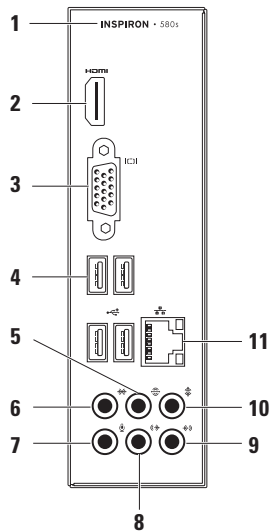

背面図の機能



- 1 セキュリティケーブルスロット** — 市販の盗難防止用品をコンピュータに取り付けます。
- 2 パッドロックリング** — 標準のパッドロックに取り付けて、コンピュータ内部への不正アクセスを防ぎます。
- 3 電源コネクタ** — 電源ケーブルを接続します。このコネクタの外観は様々です。
- 4 電圧セレクトスイッチ** — お住まいの地域に適切な定格電圧を選択することができます。
- 5 電源装置ライト** — 電源装置ユニットの電源の可用性を示します。
メモ：電源装置ライトは一部のコンピュータでは利用できない場合があります。
- 6 拡張カードスロット** — 取り付けられたすべての PCI および PCI エクスプレスカード上のコネクタへのアクセスを提供します。
- 7 背面パネルコネクタ** — USB、オーディオ、およびその他デバイスを対応するコネクタに接続します。

背面パネルコネクタ



- 1 お使いのコンピュータのモデル番号。
- 2  **HDMI コネクタ** — 5.1 オーディオおよびビデオ信号両方を TV に接続します。
メモ：モニターで使用する場合は、ビデオ信号のみを読み取ります。
- 3  **VGA コネクタ** — モニタに接続します。
- 4  **USB 2.0 コネクタ (4)** — マウス、プリンタ、キーボード、外付けドライブ、または MP3 プレーヤーなどの、USB デバイスを接続します。
- 5  **背面 L/R サラウンドコネクタ** — 背面 L/R サラウンドスピーカを接続します。
- 6  **側面 L/R サラウンドコネクタ** — 側面サラウンドスピーカを接続します。
- 7  **マイクコネクタ** — マイクを接続して、音声またはオーディオをサウンドまたはテレフォニープログラムに入力します。
- 8  **前面 L/R ライン出力コネクタ** — 前面 L/R スピーカを接続します。
- 9  **ライン入力コネクタ** — マイク、カセットプレーヤー、CD プレーヤー、VCR などの録音または再生デバイスを接続します。
- 10  **センター/サブウーハーコネクタ** — センタースピーカまたはサブウーハーを接続します。
- 11  **ネットワークコネクタおよびライト** — 有線ネットワークを使用している場合、お使いのコンピュータをネットワークまたはブロードバンドデバイスに接続します。コネクタ横の 2 つのライトは、有線ネットワーク接続のステータスとアクティビティを示します。

ソフトウェア機能

 **メモ**：本項で説明されている機能の詳細は、お使いのハードディスクドライブ、または support.jp.dell.com/manuals で利用可能な『Dell テクノロジガイド』を参照してください。

生産性および通信

お使いのコンピュータを使ってプレゼンテーション、カタログ、カード、ちらしおよび、スプレッドシートを作ることができます。また、デジタル写真や画像を編集したり表示することもできます。お使いのコンピュータにインストールされたソフトウェアを注文書で確認してください。

インターネットに接続すると、ウェブサイトへのアクセス、E-メールアカウントの設定、ファイルのダウンロードまたはアップロードができます。

エンターテイメントおよびマルチメディア

お使いのコンピュータで、ビデオの鑑賞、ゲーム、CD の作成、音楽およびインターネットラジオを聞くことができます。

デジタルカメラや携帯電話などの携帯デバイスから、ピクチャやビデオファイルをダウンロードしたりコピーしたりできます。オプションのソフトウェアアプリケーションを使用して、音楽やビデオファイルを編集および作成し、ディスクに記録したり、MP3 プレーヤーや携帯エンターテイメントデバイスなどの携帯製品に保存することができます。また、接続されている TV、プロジェクタ、およびホームシアタ装置で直接再生して、見ることもできます。

Dell Dock

Dell Dock は、よく使用するアプリケーション、ファイル、およびフォルダへのアクセスを容易にするための、アイコンの集まりです。次のように Dock をカスタマイズすることができます。

- アイコンの追加および削除
- Dock の色および場所の変更
- 関連のあるアイコンをカテゴリ別に分類
- アイコンの動作の変更



カテゴリの追加

1. Dock を右クリックし、**Add**→**Category**（カテゴリの追加）をクリックします。
Add/Edit Category（カテゴリの追加/編集）ウィンドウが表示されます。
2. **Title**（タイトル）フィールドにカテゴリのタイトルを入力します。
3. **Select an image**：（画像の選択：）ボックスからカテゴリ用のアイコンを選択します。
4. **Save**（保存）をクリックします。

アイコンの追加

アイコンを Dock またはカテゴリにドラッグ&ドロップします。

カテゴリまたはアイコンの削除

1. Dock のカテゴリまたはアイコンを右クリックし、**Delete shortcut**（ショートカットの削除）または **Delete category**（カテゴリの削除）をクリックします。
2. 画面に表示される指示に従ってください。

Dock のカスタマイズ

1. Dock を右クリックし、**Advanced Setting...**（詳細設定...）をクリックします。
2. 希望のオプションを選択して Dock をカスタマイズします。

Dell DataSafe オンライン バックアップ

 **メモ**：Dell DataSafe オンラインは、一部の地域ではご利用いただけない場合があります。

 **メモ**：高速のアップロード/ダウンロードには、ブロードバンド接続が推奨されます。

Dell DataSafe オンラインは、盗難、火災、または天災などの大惨事からデータやその他の重要なファイルを保護することに役立つ自動のバックアップおよびリカバリサービスです。このサービスには、パスワードで保護されたアカウントを使用して、コンピュータからアクセスできます。

詳細に関しては、delldatasafe.com にアクセスしてください。

バックアップをスケジュールするには次を実行します。

1. タスクバーで Dell DataSafe オンラインアイコン  をダブルクリックします。
2. 画面の指示に従ってください。

問題の解決

本項はお使いのコンピュータのトラブルシューティング情報を提供します。次のガイドラインを使用してもお使いのコンピュータの問題を解決できない場合は、38 ページの「サポートツールの使い方」または 64 ページの「デルへのお問い合わせ」を参照してください。

ビープコード

エラーまたは問題がある場合、お使いのコンピュータの起動時にビープ音が連続して鳴ることがあります。この連続したビープ音はビープコードと呼ばれ、問題を特定します。ビープコードを書き留めて、デルにお問い合わせください（64 ページの「デルへのお問い合わせ」を参照）。

ビープコード 予想される問題

1 回	システム基板の不具合の可能性 - BIOS ROM Checksum の失敗
2 回	RAM が検知されない メモ ：メモリモジュールを取り付けた、または交換した場合、メモリモジュールが正しく装着されていることを確認してください。
3 回	システム基板に不具合が発生した可能性 - チップセットエラー
4 回	RAM 読み取り / 書き込みの失敗
5 回	リアルタイムクロックの不具合
6 回	ビデオカードまたはチップの不具合
7 回	プロセッサの不具合

ネットワークの問題

ワイヤレス接続

ネットワーク接続が失われた — ワイヤレスルーターがオフラインになっているか、ワイヤレスがコンピュータで無効になっています。

- お使いのワイヤレスルーターの電源が入っていること、データ情報源（ケーブルモデムまたはネットワークハブ）に接続されていることを確認します。
- ワイヤレスルーターへの接続を再確立します（16 ページの「ワイヤレス接続のセットアップ」を参照）。

有線接続

ネットワーク接続を失った —

- ケーブルが接続されているか、または損傷がないかを確認します。
- リンク保全ライトのステータスを確認します。

内蔵ネットワークコネクタのリンク保全ライトは、接続が確かなことを示し、そのステータス情報を提供します。

- オフ — コンピュータは物理的なネットワーク接続を検出していません。
- 緑色に点灯 — 10/100 Mbps ネットワークとコンピュータ間の接続が良好です。
- 橙色に点灯 — 1000 Mbps ネットワークとコンピュータ間の接続が良好です。

 **メモ**：ネットワークコネクタのリンク保全ライトは有線ケーブル接続専用です。リンク保全ライトはワイヤレス接続のステータスを提供しません。

問題が解決しない場合は、ネットワーク管理者または ISP にお問い合わせください。

電源の問題

電源ライトがオフの — コンピュータが休止状態モード、電源がオフ、または電力が供給されていません。

- 電源ボタンを押して通常の動作に復帰します。
- 電源ケーブルをコンピュータの電源コネクタとコンセントの両方にしっかりと装着しなおします。
- コンピュータが電源タップに接続されている場合、電源タップがコンセントに接続され電源タップがオンになっていることを確認します。また、パワープロテクションデバイス、電源タップ、および電源延長ケーブルをバイパスして、コンピュータが正常にオンになることを確認します。
- 電気スタンドなどの電化製品でコンセントに問題がないか確認します。

- コンピュータ背面の電源装置ライトがオンになっていることを確認します。ライトがオフの場合、電源装置、または電源ケーブルに問題がある可能性があります。
- 問題が解決しない場合は、デルにお問い合わせください（64 ページの「デルへのお問い合わせ」を参照）。

電源ライトが白色に点灯しておりコンピュータが応答しない — モニタが接続されていないか、電源が入っていない可能性があります。

- モニタが正しく接続されていることを確認し、その後、電源をオフにして再びオンにします。
- 問題が解決しない場合は、デルにお問い合わせください（64 ページの「デルへのお問い合わせ」を参照）。

電源ライトが橙色に点灯している —

- コンピュータがスリープ、またはスタンバイ状態です。通常の動作を再開するには、キーボードのキーを押す、接続されたマウスを動かす、または電源ボタンを押します。
- システム基板または電源装置に問題がある可能性があります。サポートを受けるには、デルにお問い合わせください（64 ページの「デルへのお問い合わせ」を参照）。

電源ライトが橙色に点滅している — システム基板に問題がある可能性があります。

サポートを受けるには、デルにお問い合わせください（64 ページの「デルへのお問い合わせ」を参照）。

コンピュータへの受信を妨げる干渉に遭遇した — 望ましくない信号が、他の信号に割り込むかブロックして干渉を発生しています。干渉の原因には、以下のものがあります。

- 電源ケーブル、キーボードケーブル、およびマウス延長ケーブル。
- 電源タップに接続されているデバイスが多すぎる。
- 同じコンセントに複数の電源タップが接続されている。

メモリの問題

メモリ不足を示すメッセージが表示される —

- 作業中のすべてのファイルを保存してから閉じ、使用していない開いているすべてのプログラムを終了して、問題が解決するか調べます。
- メモリの最小要件については、ソフトウェアのマニュアルを参照してください。必要に応じて、増設メモリをインストールします（support.jp.dell.com/manuals で『サービスマニュアル』を参照。）
- メモリモジュールをコネクタに抜き差しします（手順に関しては、support.jp.dell.com/manuals で『サービスマニュアル』を参照）。
- 問題が解決しない場合は、デルにお問い合わせください（64 ページの「デルへのお問い合わせ」を参照）。

メモリにその他の問題がある —

- メモリ取り付けガイドラインに従っていることを確認してください（support.jp.dell.com/manuals で『サービスマニュアル』を参照）。
- メモリモジュールがお使いのコンピュータと互換性があるか確認します。お使いのコンピュータは DDR3 メモリをサポートします。お使いのコンピュータでサポートされるメモリタイプに関する情報は、68 ページの『基本仕様』を参照してください。Dell Diagnostics（診断）プログラムを実行します（43 ページの「Dell Diagnostics（診断）プログラム」を参照）。
- 問題が解決しない場合は、デルにお問い合わせください（64 ページの「デルへのお問い合わせ」を参照）。

フリーズおよびソフトウェアの問題

コンピュータが起動しない — 電源ケーブルがコンピュータソフトウェアの問題およびコンセントに確実に接続されていることを確認します。

プログラムの応答が停止した — プログラムを次の手順で終了します。

1. <Ctrl><Shift><Esc> を同時に押します。
2. アプリケーションをクリックします。
3. 反応がなくなったプログラムを選択します。
4. **End Task** (タスクの終了) をクリックします。

プログラムが繰り返しクラッシュする — ソフトウェアのマニュアルを参照します。必要に応じて、プログラムをアンインストールしてから再インストールします。

 **メモ**：通常、ソフトウェアのインストールの手順は、そのマニュアルまたは CD に収録されています。

コンピュータの応答がない、または青一色の画面が表示される —

△ **注意**：オペレーティングシステムのシャットダウンが実行できない場合、データを損失する恐れがあります。

キーボードのキーを押したり、マウスを動かしてもコンピュータから応答がない場合、コンピュータの電源が切れるまで、電源ボタンを 8 ~ 10 秒以上押します。次に、コンピュータを再起動します。

プログラムが以前の Microsoft® Windows® オペレーティングシステム用に設計されている — プログラム互換性ウィザードを実行します。プログラム互換性ウィザードは、以前のバージョンの Microsoft® Windows® オペレーティングシステム環境に近い環境でプログラムが動作するように設定します。

Windows Vista®

1. **Start** (スタート)  → **Control Panel** (コントロールパネル) → **Programs** (プログラム) → **Use an older program with this version of Windows** (古いプログラムをこのバージョンの Windows で使用) とクリックします。
2. プログラム互換性ウィザードの開始画面で、**Next** (次へ) をクリックします。
3. 画面に表示される指示に従ってください。

Windows®7

1. **Start** (スタート)  → **Control Panel** (コントロールパネル) → **Programs** (プログラム) → **Run programs made for previous versions of Windows** (以前のバージョンの Windows 用プログラムを実行) とクリックします。
2. プログラム互換性ウィザードの開始画面で、**Next** (次へ) をクリックします。
3. 画面に表示される指示に従ってください。

その他のソフトウェアの問題 —

- お使いのファイルのバックアップをすぐに作成します。
 - ウィルススキャンプログラムを使って、ハードディスクドライブ、または CD を調べます。
 - 開いているファイルをすべて保存してから閉じ、実行中のプログラムをすべて終了して、**スタート**  メニューからコンピュータをシャットダウンします。
- トラブルシューティングの情報については、ソフトウェアのマニュアルを確認するか、ソフトウェアの製造元に問い合わせます。
 - コンピュータにインストールされているオペレーティングシステムと互換性があるか確認します。
 - コンピュータがソフトウェアを実行するのに必要な最小ハードウェア要件を満たしているか確認します。詳細については、ソフトウェアのマニュアルを参照してください。
 - プログラムが正しくインストールおよび設定されているか確認します。
 - デバイスドライバがプログラムと拮抗していないか確認します。
 - 必要に応じて、プログラムをアンインストールしてから再インストールします。

サポートツールの使い方

Dell Support Center (デルサポートセンター)

デルサポートセンターは、必要なサービス、サポート、およびシステム特有の情報を探するために役立ちます。

タスクバーの  アイコンをクリックしてアプリケーションを実行します。

Dell Support Center (デルサポートセンター) ホームページには、お使いのコンピュータのモデル番号、サービスタグ、エクスプレスサービスコード、およびサービス契約情報が表示されます。ホームページからも、次に示すリンクにアクセスできます。

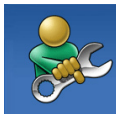

Self Help (セルフヘルプ)
(トラブルシューティング、セキュリティ、システムパフォーマンス、ネットワーク/インターネット、バックアップ/リカバリ、および Windows オペレーティングシステム)



Alerts (警告) (お使いのコンピュータに関連するテクニカルサポート警告)



デルによるサポート

(DellConnect™を使用したテクニカルサポート、カスタマーサービス、トレーニングとチュートリアル、Solution Station™ のハウツーヘルプ、および PC CheckUp によるオンラインスキャン)



About Your System (お使いのシステムについて) (システムのマニュアル、保証情報、システム情報、アップグレードとアクセス)

Dell サポートセンター および利用可能なサポートツールの詳細に関しては、support.jp.dell.com の **サービス** タブをクリックしてください。

My Dell Downloads

 **メモ** : My Dell Downloads は、地域によってはご利用いただけない場合があります。

新しくご購入になったコンピュータにあらかじめインストールされたソフトウェアには、バックアップ CD または DVD がないものがありますが、このソフトウェアは My Dell Downloads で利用することができます。このウェブサイトから、再インストール用にソフトウェアをダウンロードしたり、ユーザーご自身のバックアップメディアを作成したりすることができます。

My Dell Downloads に登録し、サイトを利用するには次の手順を実行してください。

1. downloadstore.dell.com/media にアクセスします。
2. 画面に表示される指示に従って登録を行い、ソフトウェアをダウンロードします。
3. それを再インストールするか、将来使用できるようにバックアップメディアを作成します。

システムメッセージ

お使いのコンピュータに不具合またはエラーがある場合、コンピュータにはシステムメッセージが表示され、原因の特定および問題の解決に必要な処置の決定に役立ちます。

 **メモ**：表示されたメッセージが次の例にない場合は、オペレーティングシステムまたはメッセージが表示されたときに実行していたプログラムのマニュアルを参照してください。あるいは、ハードディスクドライブまたは support.jp.dell.com の『Dell テクノロジガイド』を参照するか、64 ページの「デルへのお問い合わせ」を参照してサポートを受けることができます。

警告！ 前回このシステムを起動しようとして、Checkpoint [nnnn] で失敗しました。この問題を解決するには、この Checkpoint をメモしてデルテクニカルサポートサポートにお問い合わせください — 同一のエラーが原因で、コンピュータが 3 回連続で起動ルーチンを完了できませんでした。サポートを受けるには、デルにお問い合わせください（64 ページの「デルへのお問い合わせ」を参照）。

CMOS Checksum エラー — システムボードの不具合またはコイン型バッテリーの電力残量低下の可能性。バッテリーを交換する必要があります。 support.jp.dell.com/manuals で『サービスマニュアル』を参照、またはデルにお問い合わせください（64 ページの「デルへのお問い合わせ」参照）。

ファンに障害が発生しました — CPU ファンに障害が発生しました。CPU ファンの交換が必要です。 support.jp.dell.com/manuals で『サービスマニュアル』を参照してください。

システムファンの不具合 — システムファンが故障しました。交換が必要です。 support.jp.dell.com

com/manuals で『サービスマニュアル』を参照してください。

ハードディスクドライブエラー — HDD POST 中にハードディスクドライブエラーが発生した可能性があります。サポートを受けるには、デルにお問い合わせください（64 ページの「デルへのお問い合わせ」を参照）。

ハードディスクドライブ読み取りエラー — HDD 起動テスト中にハードディスクドライブエラーが発生した可能性があります。- サポートを受けるには、デルにお問い合わせください（64 ページの「デルへのお問い合わせ」を参照）。

キーボードエラー — キーボードを交換するか、またはケーブルの接続が緩んでいないかチェックしてください。

起動デバイスがありません — ハードディスクドライブで起動パーティションを検出できません。ハードディスクドライブケーブルが緩んでいるか、起動デバイスがありません。

- ハードディスクドライブが起動デバイスの場合、ケーブルが接続され、ドライブが正しくインストールされ、起動デバイスとしてパーティションされていることを確認します。

- セットアップユーティリティを起動して、起動順序が正しいことを確認します。 **support.jp.dell.com/manuals** で『サービスマニュアル』を参照してください。

タイマーチェック割り込みなし — システム基板上のチップが誤動作しているか、システム基板に不具合が発生している可能性があります。 support.jp.dell.com/manuals で『サービスマニュアル』を参照、またはデルにお問い合わせください（64 ページの「デルへのお問い合わせ」参照）。

過電流エラーです — USB デバイスを取り外します。お使いの USB デバイスが正常に動作するためには、さらに多くの電力を必要とします。USB デバイスの接続には外部電源を使用するか、お使いのデバイスが USB ケーブルを 2 つ備えている場合はその両方を接続します。

注意 - ハードディスクドライブセルフモニタリングシステムで、パラメータが通常の動作範囲を超えていることが報告されました。デルは定期的にデータをバックアップすることをお勧めします。範囲外のパラメータは、ハードディスクドライブに問題があることを示す場合、または示さない場合もあります — S.M.A.R.T エラーです。ハードディスクドライブに問題がある可能性もあります。サポートを受けるには、デルにお問い合わせください（64 ページの「デルへのお問い合わせ」を参照）。

ハードウェアトラブルシューティング

デバイスが OS のセットアップ中に検知されない、または、検知されても設定が正しくない場合は、非互換性の問題を解決するためにハードウェアに関する**トラブルシューティング**を使用できます。



ハードウェアに関するトラブルシューティングを開始するには、次の手順を実行します。

1. **Start** (スタート)  → **Help and Support** (ヘルプとサポート) とクリックします。
2. 検索フィールドに hardware troubleshooter (ハードウェアに関するトラブルシューティング) と入力し、<Enter> を押してハードウェアの検索を開始します。
3. 検索結果で、現在の不具合に最も近いオプションを選択し、残りのトラブルの解決手順に従います。

Dell Diagnostics (診断) プログラム

コンピュータに問題が発生した場合、テクニカルサポートにお問い合わせになる前に (35 ページの「フリーズおよびソフトウェアの問題」) のチェックを行い、Dell Diagnostics (診断) プログラムを実行してください。

作業を始める前に、これらの手順を印刷しておくことをお勧めします。

-  **メモ** : Dell Diagnostics (診断) プログラムはデル製コンピュータ上でのみ機能します。
-  **メモ** : 『Drivers and Utilities』ディスクはコンピュータに同梱されていない場合があります。

テストするデバイスがセットアップユーティリティに表示され、有効であることを確認します。POST (Power On Self Test) 中に <F2> を押してセットアップユーティリティ (BIOS) を起動します。

Dell Diagnostics（診断）プログラムをハードディスクドライブまたは『Drivers and Utilities』ディスクから起動します。

Dell Diagnostics（診断）プログラムをハードディスクドライブから起動する場合

Dell Diagnostics（診断）プログラムは、ハードディスクドライブの診断ユーティリティ用隠しパーティションに格納されています。

 **メモ：**お使いのコンピュータが画面イメージを表示できない場合は、デルへお問い合わせください（64 ページの「デルへのお問い合わせ」を参照）。

1. 正確に動作することが確認されているコンセントにコンピュータが接続されていることを確認します。
2. コンピュータの電源を入れます（または再起動します）。

3. DELL™ のロゴが表示されたらすぐに <F12> を押します。起動メニューから **Diagnostics**（診断）を選択し、<Enter> を押します。これにより、お使いのコンピュータで起動前システムアセスメント（PSA）が実行される場合があります。

 **メモ：**キーを押すタイミングが遅れて、オペレーティングシステムのロゴが表示されてしまったら、Microsoft® Windows® デスクトップが表示されるのを待ち、コンピュータをシャットダウンして操作をやりなおします。

 **メモ：**診断ユーティリティパーティションが見つからないことを知らせるメッセージが表示された場合は、Drivers and Utilities（ドライバとユーティリティ）から Dell Diagnostics（診断）を実行します。

PSA が実行された場合

- a. PSA がテストを開始します。
- b. PSA が問題なく完了すると、次のメッセージが表示されます。“No problems have been found with this system so far. Do you want to run the remaining memory tests? This will take about 30 minutes or more. Do you want to continue? (Recommended).”（現在のところ、このシステムでは問題が検知されませんでした。残りのメモリテストを実行しますか？ これには 30 分またはそれ以上かかります。続行しますか？（推奨）。）
- c. メモリに問題がある場合は <y> を押し、それ以外は <n> を押し、次のメッセージが表示されます。“Booting Dell Diagnostic Utility Partition. Press any key to continue.”（Dell Diagnostics（診断）ユーティリティパーティションから起動します。続行するにはいずれかのキーを押してください。）
- d. いずれかのキーを押して **Choose An Option**（オプションの選択）ウィンドウを開きます。

PSA が実行されなかった場合

いずれかのキーを押して、ハードディスクドライブの Diagnostics（診断）ユーティリティパーティションから Dell Diagnostics（診断）を起動し、**Choose An Option**（オプションの選択）ウィンドウを開きます。

4. 実行したいテストを選択します。
5. テスト実行中に問題が検出されると、エラーコードと問題の説明を示したメッセージが画面に表示されます。エラーコードと問題の説明を書き留め、デルにお問い合わせください（64 ページの「デルへのお問い合わせ」を参照）。

 **メモ**：各テスト画面の上部には、コンピュータのサービスタグが表示されます。デルにお問い合わせになると、お使いのコンピュータを識別するためにサービスタグが有効です。

6. テストが完了したら、テスト画面を閉じて **Choose An Option**（オプションの選択）ウィンドウに戻ります。
7. Dell Diagnostics（診断）を終了してコンピュータを再起動するには、**Exit**（終了）をクリックします。

Diagnostics (診断) プログラムを Drivers and Utilities ディスクから起動 する場合

 **メモ**：『Drivers and Utilities』ディスクはコンピュータに同梱されていない場合があります。

1. 『Drivers and Utilities』ディスクを挿入します。
2. コンピュータをシャットダウンして、再起動します。
DELL のロゴが表示されたらすぐに <F12> を押します。

 **メモ**：キーを押すタイミングが遅れて、オペレーティングシステムのロゴが表示されてしまったら、Microsoft® Windows® デスクトップが表示されるのを待ち、コンピュータをシャットダウンして操作をやりなおします。

 **メモ**：次の手順は、起動順序を 1 回だけ変更します。次回の起動時には、コンピュータはセットアップユーティリティで指定したデバイスに従って起動します。

3. 起動デバイスリストが表示されたら **CD/DVD/CD-RW** をハイライト表示し、<Enter> を押します。
4. 表示されたメニューから **Boot from CD-ROM** オプションを選択し、<Enter> を押します。
5. 1 を入力して CD メニューを開始し、<Enter> を押して続行します。

6. 番号の付いた一覧から **Run the 32 Bit Dell Diagnostics** を選択します。複数のバージョンがリストにある場合は、コンピュータに適切なバージョンを選択します。
 7. 実行したいテストを選択します。
 8. テスト実行中に問題が検出されると、エラーコードと問題の説明を示したメッセージが画面に表示されます。エラーコードと問題の説明を書き留め、デルにお問い合わせください（64 ページの「デルへのお問い合わせ」を参照）。
-  **メモ**：各テスト画面の上部には、コンピュータのサービスタグが表示されます。デルにお問い合わせになると、お使いのコンピュータを識別するためにサービスタグが有用です。
9. テストが完了したら、テスト画面を閉じて **Choose An Option**（オプションの選択）ウィンドウに戻ります。Dell Diagnostics（診断）を終了してコンピュータを再起動するには、**Exit**（終了）をクリックします。
 10. Dell Diagnostics（診断）を終了してコンピュータを再起動するには、**Exit**（終了）をクリックします。
 11. 『Drivers and Utilities』ディスクを取り出します。

オペレーティングシステムの復元

次のいずれかのオプションを利用して、お使いのコンピュータのオペレーティングシステムを復元することができます。

△ 注意： Dell Factory Image Restore または『オペレーティングシステム』ディスクを使用すると、お使いのコンピュータの全データファイルを恒久的に削除します。これらのオプションを使用する前にデータをバックアップしてください。

オプション	用途
システムの復元	最初の解決法として使用
Dell DataSafe ローカルバックアップ	システムの復元で問題が解決しなかった場合
システムリカバリメディア	オペレーティングシステムの不具合により、システムの復元および DataSafe ローカルバックアップが使用できない場合新しく取り付けられたハードディスクドライブに工場出荷時のイメージをインストールする場合
Dell Factory Image Restore	お使いのコンピュータを、受取り時の動作状態に復元する場合
『オペレーティングシステム』ディスク	お使いのコンピュータのオペレーティングシステムのみを再インストールする場合

メモ： 『オペレーティングシステム』ディスクはコンピュータに同梱されていない場合があります。

システムの復元

Microsoft® Windows® ハードウェア、ソフトウェア、またはその他のシステム設定を変更したためにコンピュータが正常に動作しなくなった場合、Windows オペレーティングシステムのシステムの復元を使用して、コンピュータを以前の動作状態に復元することができます（データファイルへの影響はありません）。システムの復元でコンピュータに行った変更はすべて元の状態へ完全に戻すことが可能です。

△ **注意：データファイルのバックアップを定期的に作成してください。システムの復元は、データファイルを監視したり、データファイルを復元したりしません。**

システムの復元の開始

1. **Start**（開始）  をクリックします。
2. **Start Search**（検索の開始）ボックスに System Restore（システムの復元）と入力して <Enter> を押します。

 **メモ：User Account Control**（ユーザーアカウントの管理）ウィンドウが表示されません。コンピュータのシステム管理者の場合は、**Continue**（続行）をクリックします。システム管理者ではない場合には、システム管理者に問い合わせ、必要な処理を続けます。

3. **Next**（次へ）をクリックして、画面の指示に従います。

システムの復元により不具合が解決しなかった場合、最後に行ったシステムの復元を取り消すことが可能です。

最後のシステムの復元を元に戻す

 **メモ**：最後に行ったシステムの復元を取り消す前に、開いているファイルをすべて保存して閉じ、実行中のプログラムをすべて終了してください。システムの復元が完了するまで、いかなるファイルまたはプログラムも変更したり、開いたり、削除したりしないでください。

1. **Start** (開始)  をクリックします。
2. **Start Search** (検索の開始) ボックスに System Restore (システムの復元) と入力して <Enter> を押します。
3. **Undo my last restoration** (以前の復元を取り消す) をクリックし、**Next** (次へ) をクリックします。
4. 残りの画面の指示に従ってください。

Dell DataSafe ローカルバックアップ

 **注意**：Dell DataSafe ローカルバックアップの使用は、コンピュータの受取り後にインストールされたすべてのプログラムまたはドライバを恒久的に削除します。Dell DataSafe ローカルバックアップを使用する前に、お使いのコンピュータにインストールする必要のあるアプリケーションのバックアップメディアを準備します。システムの復元でオペレーティングシステムの問題を解決できなかった場合にのみ、Dell DataSafe ローカルバックアップを使用してください。

 **注意**：Dell DataSafe ローカルバックアップはお使いのコンピュータのデータファイルを維持するように設計されていますが、Dell DataSafe ローカルバックアップを使用する前にデータファイルをバックアップすることをお勧めします。

 **メモ** : Dell DataSafe ローカルバックアップは、地域によってはご利用いただけない場合があります。

 **メモ** : お使いのコンピュータに Dell DataSafe ローカルバックアップが搭載されていない場合は、Dell Factory Image Restore を使用して（55 ページの「Dell Factory Image Restore」を参照）オペレーティングシステムを復元してください。

Dell DataSafe ローカルバックアップを使用して、データファイルを維持しながら、ハードディスクドライブをコンピュータご購入時の動作状態に復元することができます。

Dell DataSafe ローカルバックアップでは次が可能です。

- お使いのコンピュータをバックアップし、以前の動作状態に復元
- システムリカバリメディアを作成

Dell DataSafe ローカルバックアップ ベーシック

データファイルを維持しながら工場出荷時のイメージを復元するには次の手順を実行します。

1. コンピュータの電源を切ります。
2. コンピュータに接続されているすべてのデバイス（USB ドライブ、プリンタなど）、および新しく追加した内蔵ハードウェアを取り外します。

 **メモ** : モニタ、キーボード、マウス、または電源ケーブルは外さないでください。

3. コンピュータの電源を入れます。
4. DELL™ ロゴが表示されたら、<F8> を何回か押し、**Advanced Boot Options**（詳細起動オプション）ウィンドウへアクセスします。

 **メモ** : キーを押すタイミングが遅れて、オペレーティングシステムのロゴが表示されてしまったら、Microsoft® Windows® デスクトップが表示されるのを待ち、コンピュータをシャットダウンして操作をやりなおします。

5. **Repair Your Computer** (コンピュータの修理) を選択します。

6. **System Recovery Options** (システムリカバリオプション) メニューから **Dell DataSafe Restore and Emergency Backup** (Dell DataSafe 復元と緊急バックアップ) を選択し、画面に表示される指示に従います。

 **メモ**：復元されるデータのサイズによっては、復元処理に1時間またはそれ以上かかる場合があります。

 **メモ**：詳細に関しては、support.jp.dell.com でナレッジベース文書 353560 を参照してください。

Dell DataSafe ローカルバックアッププロフェッショナルへのアップグレード

 **メモ**：ご購入時に注文された場合、Dell DataSafe ローカルバックアッププロフェッショナルは、お使いのコンピュータにインストールされています。

Dell DataSafe ローカルバックアッププロフェッショナルには、次が可能になる追加機能が装備されています。

- ファイルのタイプに基づいたコンピュータのバックアップと復元
- ローカルストレージデバイスへのファイルのバックアップ
- 自動バックアップのスケジュール

Dell DataSafe ローカルバックアッププロフェッショナルへアップグレードするには、次の手順を実行してください。

1. タスクバーの Dell DataSafe ローカルバックアップアイコン  をダブルクリックします。
2. **UPGRADE NOW!** をクリックします。
3. 画面に表示される指示に従ってアップグレードを完了してください。

システムリカバリメディア

△ 注意：システムリカバリメディアはお使いのコンピュータのデータファイルを維持するように設計されていますが、システムリカバリメディアを使用する前にデータファイルをバックアップすることをお勧めします。

Dell DataSafe ローカルバックアップを使用して作成したシステムリカバリメディアで、お使いのコンピュータのデータファイルを維持しながら、コンピュータご購入時の動作状態にハードディスクドライブを戻すことができます。

次の場合にシステムリカバリメディアを使用してください。

- オペレーティングシステムの不具合により、コンピュータにインストールされたリカバリオプションを使用できない。
- ハードディスクドライブの障害により、データを復元できない。

システムリカバリメディアを使用してコンピュータの工場出荷時イメージを復元するには、次の手順を実行します。

1. システムリカバリディスクまたは USB キーを挿入し、コンピュータを再起動します。
2. DELL™ のロゴが表示されたらすぐに <F12> を押します。

 **メモ**：キーを押すタイミングが遅れて、オペレーティングシステムのロゴが表示されてしまったら、Microsoft® Windows® デスクトップが表示されるのを待ち、コンピュータをシャットダウンして操作をやりなおします。

3. リストから適切な起動デバイスを選択し、<Enter> を押します。
4. 画面に表示される指示に従って、リカバリ処理を完了してください。

Dell Factory Image Restore

 **注意**：Dell Factory Image Restore を使用すると、ハードディスクドライブのすべてのデータは永久に削除され、コンピュータを受け取った後にインストールされたすべてのプログラムやドライバも取り除かれます。このオプションを使用する前にデータをバックアップしてください。システムの復元でオペレーティングシステムの問題を解決できなかった場合にのみ、Dell イメージ復元を使用してください。

 **メモ**：Dell Factory Image Restore は、一部の国および一部のコンピュータでは使用できない場合があります。

 **メモ**：お使いのコンピュータに Dell Factory Image Restore が搭載されていない場合、Dell DataSafe ローカルバックアップ（51 ページの「Dell DataSafe ローカルバックアップ」を参照）を使用してオペレーティングシステムを復元します。

Symantec による Dell PC リストアは、お使いのオペレーティングシステムを復元するための最終手段としてのみ使用してください。これらのオプションは、お使いのハードディスクドライブをコンピュータを購入したときの状態に戻します。コンピュータを受け取られてから追加されたデータファイルを含むどのようなプログラムやファイルも永久にハードディスクドライブから削除されます。データファイルには、コンピュータ上の文書、表計算、メールメッセージ、デジタル写真、ミュージックファイルなどが含まれます。Dell Factory Image Restore を使用する前に、データをすべてバックアップします。

Dell Factory Image Restore

1. の実行コンピュータの電源を入れます。
2. Dell のロゴが表示されたら、<F8> を何回か押して、**Advanced Boot Options** ウィンドウへアクセスします。

 **メモ**：キーを押すタイミングが遅れて、オペレーティングシステムのロゴが表示されてしまったら、Microsoft® Windows® デスクトップが表示されるのを待ち、コンピュータをシャットダウンして操作をやりなおします。

3. **Repair Your Computer**（コンピュータの修理）を選択します。
System Recovery Options（システムリカバリオプション）ウィンドウが表示されます。
4. キーボードのレイアウトを選択し、**Next**（次へ）をクリックします。

5. リカバリオプションへアクセスするには、ローカルユーザーとしてログオンします。コマンドのプロンプトへアクセスするには、**ユーザー名** のフィールドに administrator (システム管理者) と入力し、**OK** をクリックします。

6. **Dell Factory Image Restore** をクリックします。**Dell Factory Image Restore** へようこそ画面が表示されます。

 **メモ**：設定によっては、**DellFactory Tools** (Dell Factory ツール) を選択してから **Dell Factory Image Restore** を選択する必要があります。

7. **Next** (次へ) をクリックします。**Confirm Data Deletion** (データ削除の確認) 画面が表示されます。

 **メモ**：Factory Image Restore をこれ以上進めたくない場合は、**Cancel** (キャンセル) をクリックします。

8. ハードディスクドライブの再設定を続行し、出荷時のシステムソフトウェアを回復する確認のチェックボックスをクリックして、**Next** (次へ) をクリックします。

復元プロセスが完了するまでに、5 分以上かかる場合があります。オペレーティングシステムと工場出荷時インストールされたアプリケーションが出荷時の状態に復元されるとメッセージが表示されます。

9. **Finish** (終了) をクリックしてコンピュータを再起動します。

困ったときは

お使いのコンピュータに不具合がある場合、以下の手順でその不具合を診断し、問題解決することができます。

1. コンピュータに生じている不具合に関連した情報と手順に関しては、30 ページの「問題の解決」を参照してください。
2. Dell Diagnostics（診断）プログラムの実行方法の手順については、43 ページの「Dell Diagnostics（診断）プログラム」を参照してください。
3. 63 ページの「Diagnostics（診断）チェックリスト」に記入してください。
4. インストールとトラブルシューティングの手順については、support.jp.dell.com から、広範囲をカバーするオンラインサービスを利用してください。デルサポートオンラインの広範囲をカバーするリストについては 60 ページの「オンラインサービス」を参照してください。

5. これまでの手順で問題が解決されない場合は、64 ページの「デルへのお問い合わせ」を参照してください。

 **メモ**：サポート担当者が必要な手順でサポートできるように、コンピュータの近くの電話からデルへお問い合わせください。

デルのオートテレフォンシステムの指示に従って、エクスプレスサービスコードを入力すると、電話は適切なサポート担当者に転送されます。エクスプレスサービスコードをお持ちでない場合は、**Dell Accessories** フォルダを開き、**エクスプレスサービスコード** アイコンをダブルクリックしてから、手順に従ってください。

テクニカルサポートおよび カスタマーサービス

Dell のハードウェアに関するお問い合わせは、デルサポートサービスをご利用ください。デルのサポートスタッフは、コンピュータベースの診断を使用して、正確な回答を迅速に提供します。

デルのサポートサービスへのお問い合わせは、62 ページの「お問い合わせになる前に」を参照してから、お住まいの地域の問い合わせ情報を参照するか、support.jp.dell.com にアクセスしてください。

DellConnect

DellConnect™ は、ブロードバンド接続を介してデルサービスとサポート担当者がお使いのコンピュータにアクセスできるようにするための、簡易なオンラインアクセスツールで、お客様の立会いのもとに不具合の診断や修復を行います。詳細に関しては、support.jp.dell.com/dellconnect にアクセスしてください。

困ったときは

オンラインサービス

デル製品およびサービスについては、以下のウェブサイトでご覧いただけます。

- www.dell.com
- www.dell.com/ap (アジア太平洋地域のみ)
- www.dell.com/jp (日本)
- www.euro.dell.com (ヨーロッパ)
- www.dell.com/la (ラテンアメリカとカリブ諸国)
- www.dell.ca (カナダ)

デルサポートへは、以下のウェブサイトおよび E-メールアドレスでご連絡いただけます。

デルサポートサイト

- support.dell.com
- support.jp.dell.com (日本)
- support.euro.dell.com (ヨーロッパ)

デルサポート E-メールアドレス

- mobile_support@us.dell.com
- support@us.dell.com
- la-techsupport@dell.com (ラテンアメリカおよびカリブ諸国のみ)
- apsupport@dell.com (アジア太平洋地域)

24 時間納期案内電話サービス

ご注文になったデル製品の状況を確認するには、support.jp.dell.comにアクセスするか、または、24 時間納期案内電話サービスにお問い合わせください。音声による案内で、注文について調べて報告するために必要な情報をお伺いします。お住まいの地域のお問い合わせ先電話番号については、64 ページの「デルへのお問い合わせ」を参照してください。

欠品、誤った部品、間違った請求書などの注文に関する問題がある場合は、デルカスタマーケアにご連絡ください。お電話の際は、納品書または出荷伝票をご用意ください。お住まいの地域のお問い合わせ先電話番号については、64 ページの「デルへのお問い合わせ」を参照してください。

製品情報

デルが提供しているその他の製品に関する情報が必要な場合や、ご注文になりたい場合は、デルウェブサイト www.dell.com/jp をご覧ください。お住まいの地域のお問い合わせ先電話番号および販売担当者の電話番号については、64 ページの「デルへのお問い合わせ」を参照してください。

保証期間中の修理、または返金のための返品

デルの保証情報に関しては、『「こまった」ときのDELLパソコンQ&A』を参照してください。

お問い合わせになる前に

 **メモ**：お電話の際は、エクスプレスサービスコードをご用意ください。エクスプレスサービスコードがおわかりになると、デルで自動電話サポートシステムをお受けになる場合に、より効率良くサポートが受けられます。また、お客様のサービスタグをお尋ねする場合もございます。

次のDiagnostics（診断）チェックリストに記入するようにしてください。デルへお問い合わせになるときは、できればコンピュータの電源を入れて、コンピュータの近くから電話をおかけください。キーボードからコマンドを入力したり、操作時に詳細情報を説明したり、お使いのコンピュータ自体でのみ可能な他のトラブルシューティング手順を試してみるようお願いする場合があります。お使いのコンピュータのマニュアルがあることを確認してください。

Diagnostic (診断) チェックリスト

- 名前：
- 日付：
- 住所：
- 電話番号：
- サービスタグおよびエクスプレスサービスコード（コンピュータ上部のラベルに記載されています）：
- 返品番号（デルテクニカルサポート担当者から提供された場合）：
- オペレーティングシステムとバージョン：
- 周辺機器：
- 拡張カード：
- ネットワークに接続されていますか？
はい/いいえ
- ネットワーク、バージョン、およびネットワークアダプタ：
- プログラムとバージョン：

コンピュータのスタートアップファイルの内容を確認するときは、オペレーティングシステムのマニュアルを参照してください。コンピュータにプリンタを接続している場合、各ファイルを印刷します。印刷できない場合、各ファイルの内容を記録してからデルにお問い合わせください。

- エラーメッセージ、ビープコード、または診断コード：
- 問題点の説明と実行したトラブルシューティング手順：

デルへのお問い合わせ

米国内のお客様の場合は 800-WWW-DELL
(800-999-3355) にお電話ください。

 **メモ**：インターネットにアクセスできない場合には、注文書、配送伝票、請求書、あるいはデル製品カタログよりお問い合わせ情報を入手できます。

デルでは、各種のオンラインとお電話によるサポートおよびサービスのオプションを提供しています。ご利用状況は国や製品により異なるため、一部のサービスはお客様の地域でご利用いただけない場合があります。

営業、テクニカルサポート、またはカスタマーサービスの問題に関するデルへのお問い合わせは次の手順を実行します。

1. www.dell.com/contactdell にアクセスします。
2. お住まいの国または地域を選択します。
3. 必要に応じて、該当するサービスまたはサポートリンクを選択します。
4. お客様のご都合の良いデルへのお問い合わせ方法を選択します。

情報およびリソースの検索方法

何をお探しですか？

こちらをご覧ください

オペレーティングシステムの再インストール

54 ページ「システムリカバリメディア」

システムのモデルナンバー

コンピュータの背面

お使いのコンピュータの診断プログラムの実行

43 ページ「Dell Diagnostics（診断）プログラム」

デスクトップのシステムソフトウェアの再インストール

39 ページ「My Dell Downloads」

Microsoft® Windows® オペレーティングシステムおよびその機能についての詳細

support.jp.dell.com

新しいハードディスクドライブといった、新規または追加のコンポーネントによるコンピュータのアップグレード消耗した、または欠陥がある部品の再取付けまたは交換

support.jp.dell.com/manuals の『サービスマニュアル』



メモ：国によっては、お使いのコンピュータのカバーを開けて部品を交換した場合、保証が無効になる場合があります。お使いのコンピュータの内部の作業をする場合は、保証と返却ポリシーを確認してください。

何をお探しですか？

お使いのコンピュータに関するベストプラクティス情報を探したり、保証情報、利用規約（米国のみ）、安全にお使いいただくための注意、認可機関の情報、作業姿勢に関する情報、およびエンドユーザ使用許諾条件を再確認

サービスタグ/ エクスプレスサービスコードの場所 — support.jp.dell.com において、またはテクニカルサポートに問い合わせる際は、お使いのコンピュータを識別するサービスタグが必要です。

ドライバおよびダウンロード、readme ファイル
テクニカルサポートおよび製品サポートヘルプへのアクセス

新規購入についてのお客様の注文状況

よくある質問に関するソリューションと答えの検索

コンピュータの技術的変更に関する最新のアップデートや、技術者または専門知識をお持ちのユーザーを対象とした高度な技術資料の探索

こちらをご覧ください

お使いのコンピュータに同梱の安全手順（コンピュータ内部の作業を行う前）安全にお使いいただくためのベストプラクティスの追加情報に関しては、www.dell.com/regulatory_compliance の規制順守に関するホームページをご覧ください。



コンピュータの上部

デルサポートセンター。デルサポートセンター を立ち上げるには、タスクバーの  アイコンをクリックしてください。

support.jp.dell.com

基本仕様

本項は、お使いのコンピュータのセットアップ、ドライバの更新、およびコンピュータのアップグレードを行う際に必要となる情報を提供します。仕様詳細に関しては、support.jp.dell.com/manualsで『総合仕様』を参照してください。

 **メモ**：仕様は、地域によって異なる場合があります。お使いのコンピュータの設定に関する詳細については **Start** (スタート)  → **Help and Support** (ヘルプとサポート) とクリックし、お使いのコンピュータの情報を表示するオプションを選択してください。

コンピュータモデル

Dell™ Inspiron™ 580s

プロセッサタイプ

Intel® Pentium®

Intel® Core™ i3

Intel Core i5

コンピュータ情報

システムチップセット Intel H57

ドライブ

外部アクセス
可能

SATA DVD-ROM、SATA
DVD+/-RW スーパーマ
ルチドライブ、または
Blu-ray Disk™ コンボドライ
ブ用 5.25 インチベイ ×1

3.5 インチ FlexBay ×1

内部アクセス
可能

SATA ハードディスクドライ
ブ用 3.5 インチベイ ×2

メモリ

コネクタ	内部アクセス可能な DIMM ソケット x4
容量	1 GB、2 GB、および 4 GB
メモリのタイプ	DDR3 DIMM、非 ECC メモ リのみ
最小	1 GB
最大	8 GB



メモ: メモリのアップグレード手順は、デルサポートサイト support.jp.dell.com/manuals の『サービスマニュアル』を参照してください。

ビデオ

内蔵	Intel GMA HD
外付け	PCI Express x16 カード (オプション)

オーディオ

タイプ	内蔵 7.1 チャンネル、 ハイ・デフィニッ ション・オーディオ
-----	--

通信

ワイヤレス (オプション)	802.11a/b/g/n 対応の PCI Express Wi-Fi カード
モデム (オプション)	PCI モデム

外付けのコネクタ

ネットワークアダプタ	RJ-45 コネクタ ×1
USB	前面パネル USB 2.0 互換コネクタ ×2、および背面パネル USB 2.0 互換コネクタ ×4
オーディオ	前面パネル — ヘッドフォンおよびマイクコネクタ 背面パネル — 7.1 チャンネル対応コネクタ ×6
ビデオ	15 穴 VGA コネクタ ×1、および 19 ピン HDMI コネクタ ×1

電源

ワット数	250 W
電圧	115/230 VAC
コイン型電池	CR2032 リチウム

寸法

高さ	377.9 mm
幅	106 mm
奥行き	431.3 mm
重量（最小～）	7.3 kg

コンピュータ環境

温度範囲

動作時 10～35°C

保管時 -40～65°C

相対湿度 20～80%（結露しないこと）
（最大）

最大振動（ユーザー環境をシミュレートする
ランダム振動スペクトラムを使用した場合）

動作時 0.25 GRMS

保管時 2.2 GRMS

コンピュータ環境

最大衝撃（動作時 — ハードディスクドライブ
で Dell Doagnostics（診断）を実行中に、
2 ミリ秒のハーフサインパルスで測定。
保管時 — ヘッド停止状態のハードディスク
ドライブで 2 ミリ秒のハーフサインパルスで
測定）

動作時 51 cm/ 秒の速度変化で 2 マイ
クロ秒間に 40G

保管時 813 cm/ 秒の速度変化で 26 マ
イクロ秒間に 50 G

高度（最大）

動作時 -15.2～3048 m

保管時 -15.2～10,668 m

気中汚染物 ISA-S71.04-1985 で規定されて
いる G2 またはそれ以下

付録

Macrovision 製品通知

この製品には、Macrovision Corporation および他の権利所有者が所有する一定の米国特許権および知的所有権によって保護されている著作権保護技術が組み込まれています。本製品の著作権保護テクノロジーは Macrovision Corporation に使用権限があり、同社の許可がない限り、家庭内および限定的な表示にのみ使用することを目的としています。リバースエンジニアリングや分解は禁止されています。

NOM または公式メキシコ標準（メキシコのみ）

次の情報は、この文書で説明されているデバイスに関し、公式メキシコ標準（NOM）の要件に従って提供されています。

輸入者：

Dell México S.A. de C.V.

Paseo de la Reforma 2620 - 11°

Col. Lomas Altas

11950 México, D.F.

規制適合モデル番号	電圧	周波数	消費電力
DCSLF	115/230 VAC	50/60 Hz	6.0/3.0 A

詳細は、お使いのコンピュータに同梱の、安全に関する情報をお読みください。

安全にお使いいただくためのベストプラクティスの追加情報に関しては、規制順守に関するホームページ www.dell.com/regulatory_compliance を参照してください。

索引

C

CD、再生と作成 **26**

D

DellConnect **59**

Dell DataSafe オンラインバックアップ **29**

Dell DataSafe ローカルバックアップ **51**

Dell Diagnostics (診断) プログラム **43**

Dell Dock **27**

Dell Factory Image Restore **55**

Diagnostic (診断) チェックリスト **63**

DVD、再生と作成 **26**

E

E-メールアドレス

テクニカルサポート用 **60**

I

ISP

インターネットサービスプロバイダ **15**

P

情報と購入 **61**

U

USB 2.0

前面コネクタ **20**

背面コネクタ **25**

W

Windows

プログラム互換性ウィザード **35**

Windows、再インストール **49**

あ

- インターネット接続 **15**
- エクスプレスサービスコード **67**
- 温度
 - 動作時と保管時の範囲 **71**
- オンラインでのデルへのお問い合わせ **64**

か

- カスタマーサービス **59**
- 工場出荷時イメージの復元 **55**
- コンピュータ機能 **26**

さ

- サービスタグ **67**
- サポートサイト
 - ワールドワイド **60**
- サポートの E-メールアドレス **60**
- システムの復元 **49**

- システムメッセージ **40**
- 仕様 **68**
- 製品の送付
 - 返品または修理 **62**
- 接続（する）
 - ネットワークケーブル（オプション） **10**
- 前面コネクタ **20**
- ソフトウェアの問題 **35**
- ソフトウェアの機能 **26**

た

- チップセット **68**
- 注文情報 **61**
- テクニカルサポート **59**
- デルへのお電話 **64**
- 電源の問題、解決 **32**
- 電源ボタン **20**
- ドライバおよびダウンロード **67**

索引

取り出しボタン **20, 21**

な

ネットワークコネクタ

位置 **25**

ネットワーク接続

修復 **31**

は

ハードウェアに関するトラブルシューティング **43**

ハードウェアの不具合

診断 **43**

ハードディスクドライブ

タイプ **68**

ハードディスクドライブ動作ライト **21**

プロセッサ **68**

ヘッドフォン

前面コネクタ **21**

保証期間中の返品 **62**

ま

メモリのサポート **69**

メモリの問題

解決 **34**

問題、解決 **30**

問題の解決 **30**

わ

ワイヤレスネットワーク接続 **31**

Printed in China.
Printed on Recycled Paper.

www.dell.com | support.dell.com



OYC7VRA00